

# Shinsei

# 2Y

Auszeichner

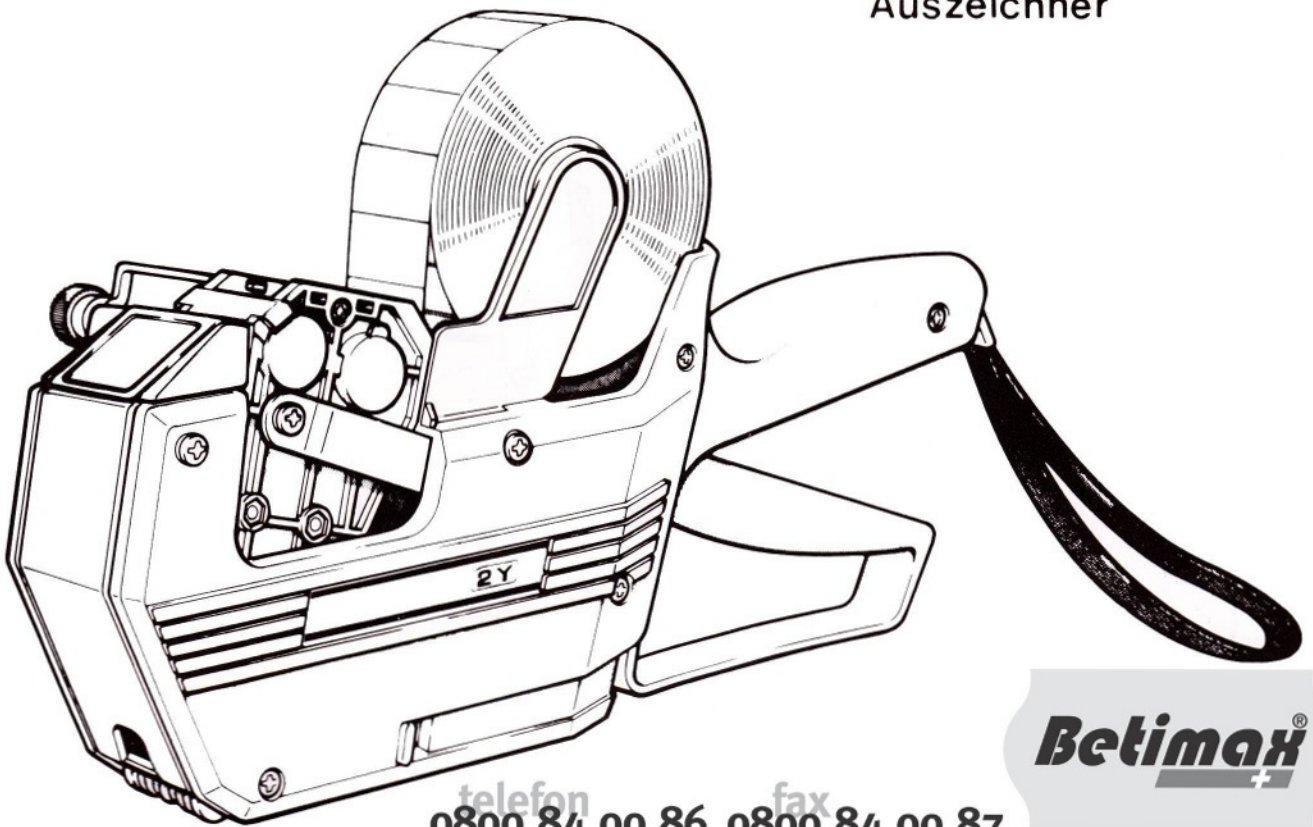

**Betimax**<sup>®</sup>  
+

telefon 0800 84 00 86 fax 0800 84 00 87  
kostenlos TELEFONIEREN mit Betimax kostenlos FAXEN zu Betimax

Auszeichnung hat einen Namen

## Teilebezeichnungen

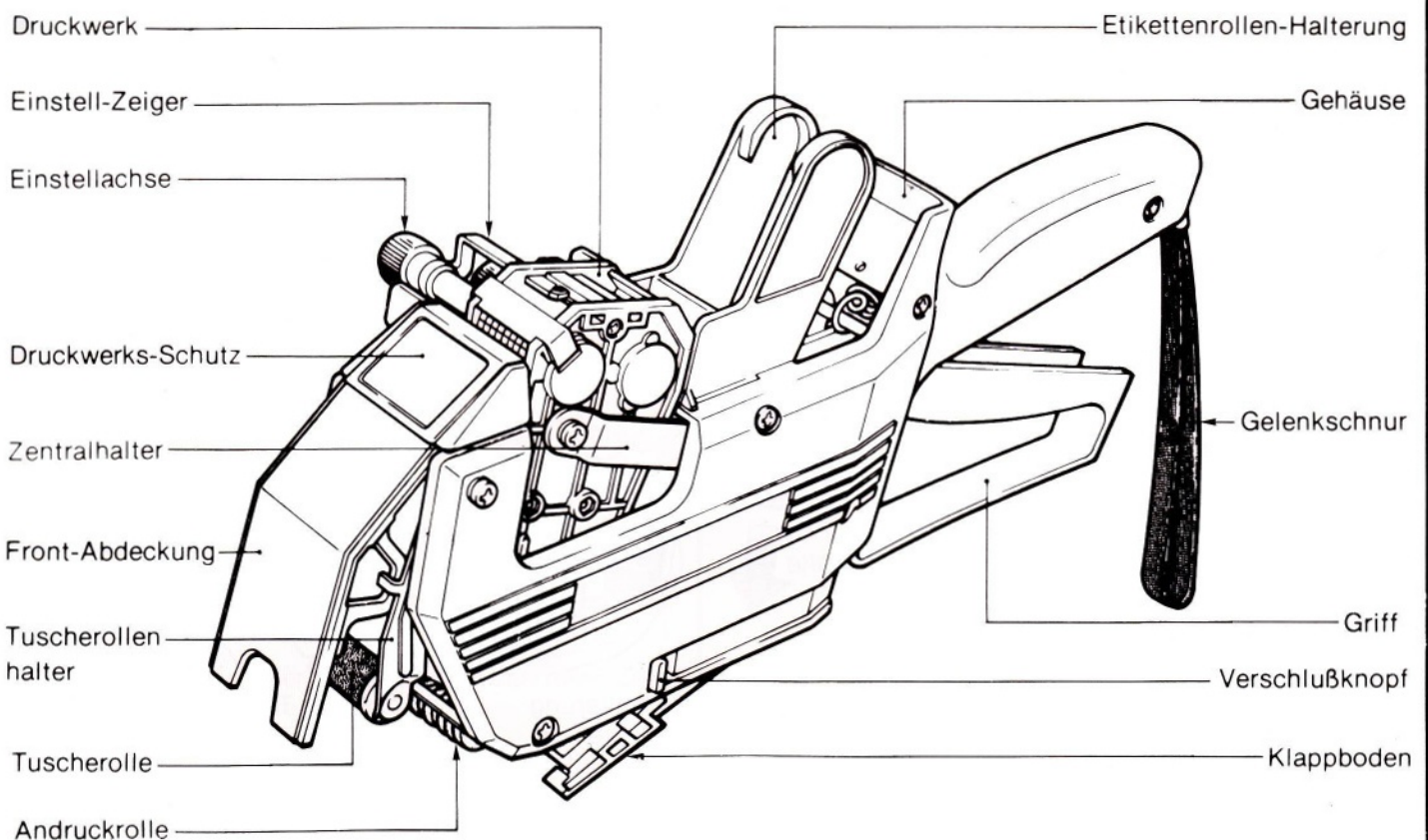

# 1 Etiketteneinfädelung

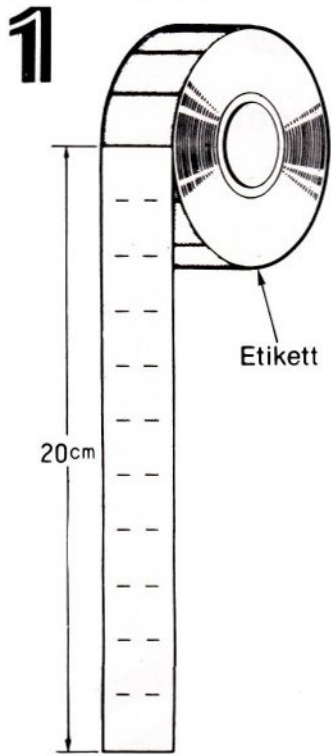

a. Von der Etikettenrolle einen ca. 20 cm langen Etikettenstreifen abrollen. Bei Etiketten mit Sicherheitsstanzung müssen die ersten ca. 15 Etiketten vom Etikettentragband abgelöst werden.

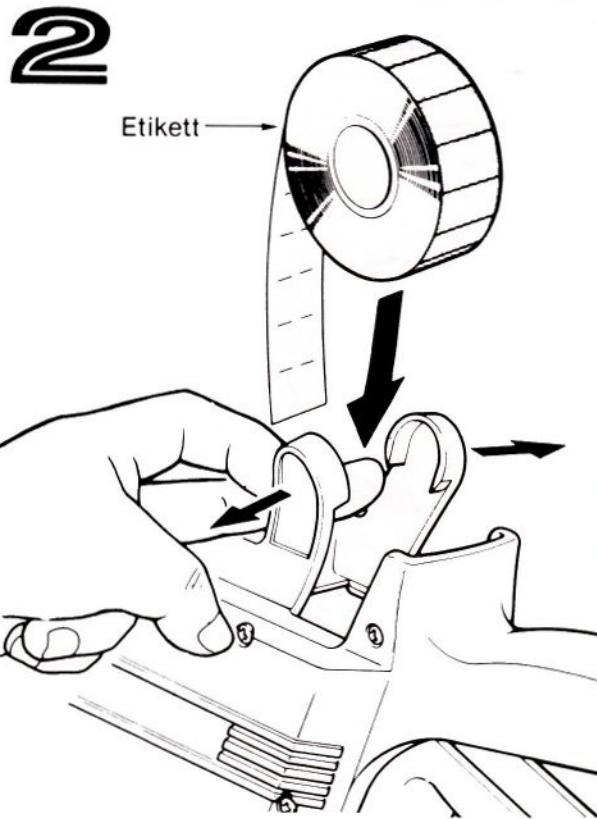

Die Etikettenrollenhalterung etwas auseinanderdrücken und Etikettenrolle so einsetzen, daß diese leicht drehbar ist.

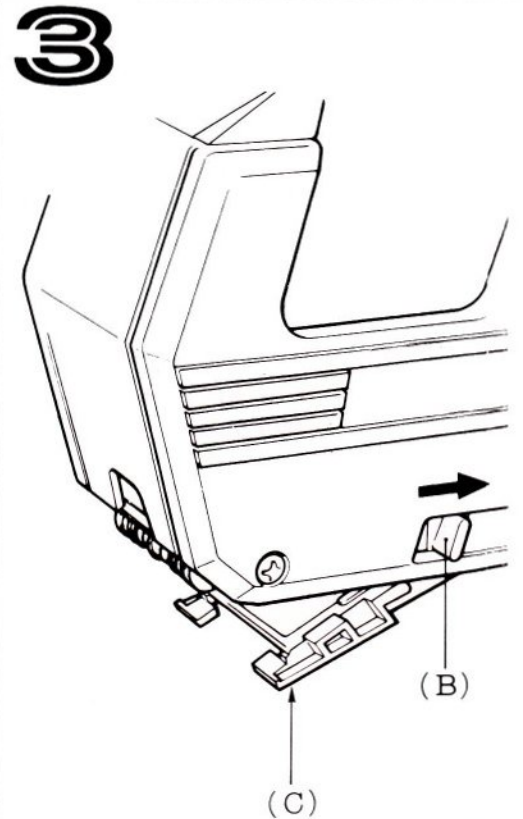

c. Zum Öffnen des Klappbodens (C) die auf beiden Seiten befindlichen Verschlussknöpfe (B) gleichzeitig nach hinten ziehen.

# 2 Wechsel der Permanent-Tuscherolle

»WICHTIG!« Tuscherolle **nicht** nachtuschen. Verbrauchte Tuscherolle einfach auswechseln.

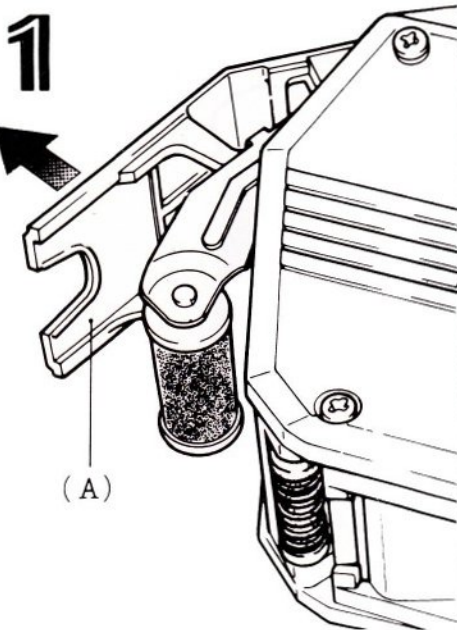

a. Die Frontabdeckung öffnen (A) und das Gerät mit der Öffnung der Tuscherollenhalterung nach unten halten, wie aus Abbildung 1 ersichtlich.

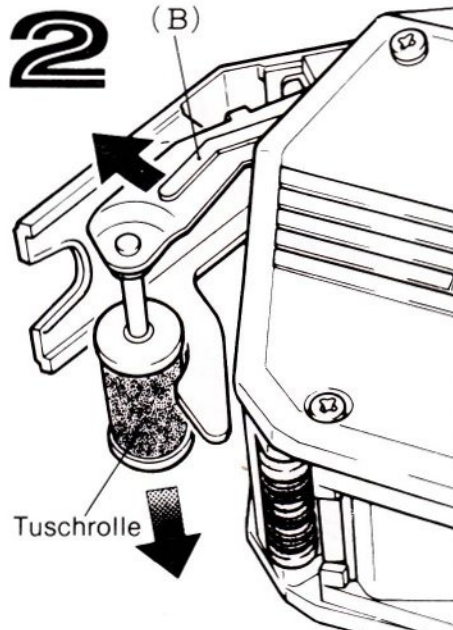

b. Die Tuscherollenhalterung in Richtung (siehe Pfeil B) zur geöffneten Frontabdeckung ziehen. Die Tuscherolle fällt dann aus dem Gerät.

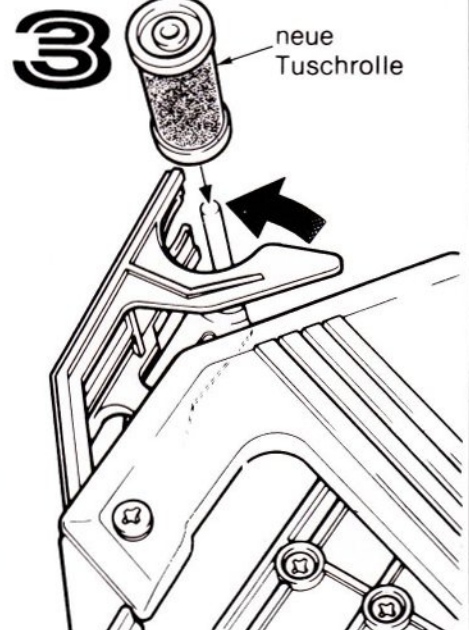

c. Neue Tuscherolle wie auf Skizze ersichtlich in das Gerät einsetzen.

# 4

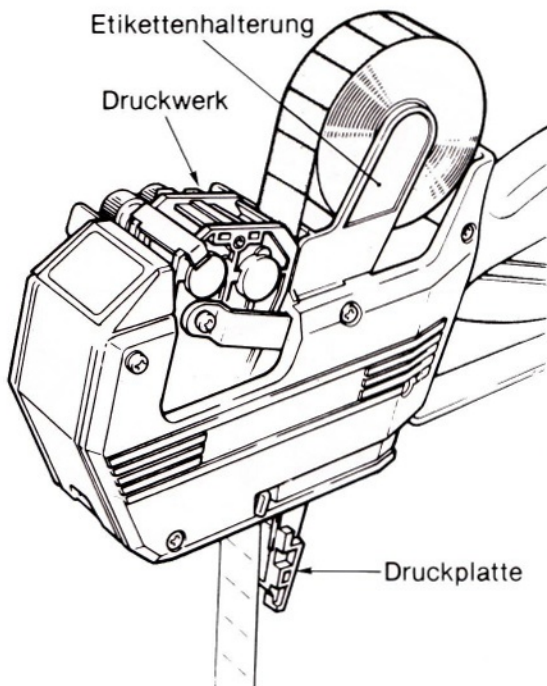

d. Führen Sie das Etikettenband, wie auf der Abbildung ersichtlich, bei halb gedrücktem Griff durch das Gerät. Dann Klappboden verschließen, ohne daß hierbei das Etikettenband seitlich festgeklemmt wird.

# 5

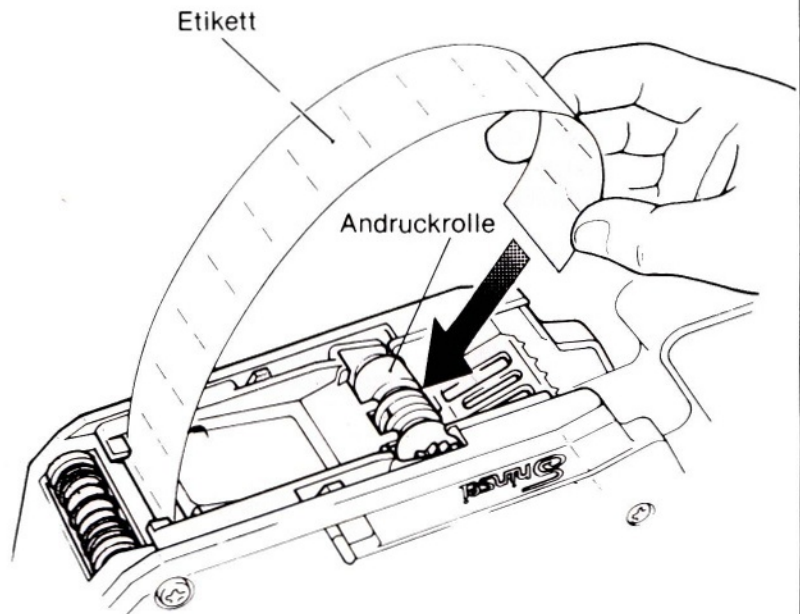

e. Anfang des Etikettenstreifens gegen die mit Pfeil markierte Stelle drücken und gleichzeitig den Gerätegriff drücken.

## 3 Zahleneinstellung

# 1

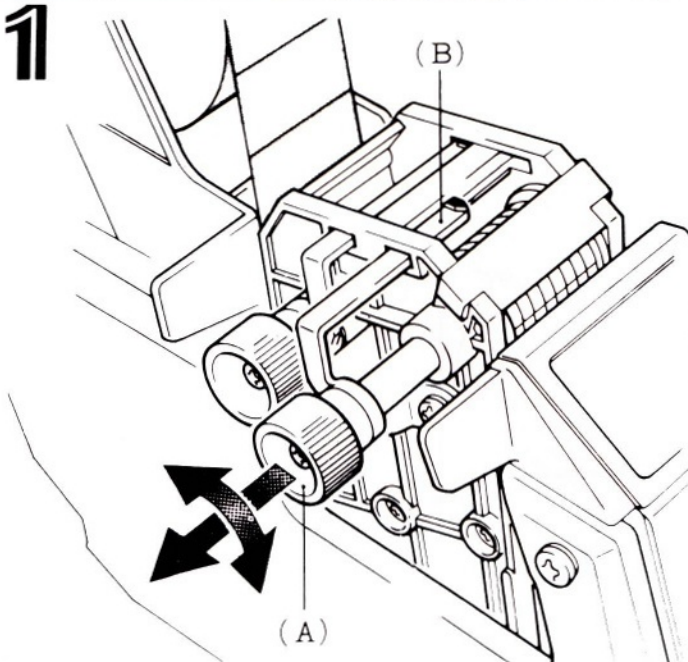

a. Durch Verschieben der Einstellachse den roten Zeiger auf gewünschte Ziffernreihe stellen.

b. Die Einstellachse drehen bis die gewünschte Ziffer im Sichtrahmen erscheint.

**Wichtig:** Im Sichtfenster darf nur der weiße Teil des Zahlenbandes erscheinen.

# 2

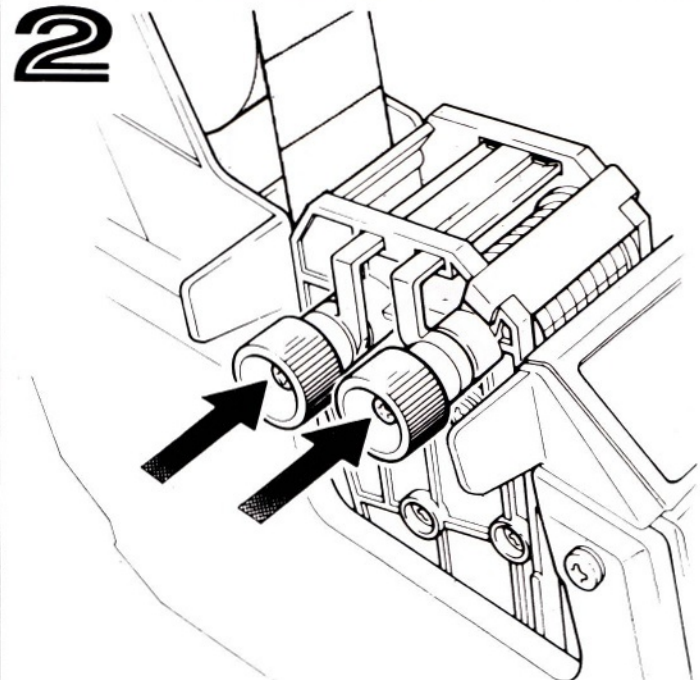

c. Nach Einstellung des gewünschten Druckbildes müssen die Einstellachsen in die Ausgangsposition zurückgedrückt werden (siehe Pfeil).

## 4 Zur Beachtung

- Um das Gewicht des Auszeichners so leicht als möglich zu halten, sind seine hauptsächlichen Bestandteile aus Kunststoff. Vermeiden Sie deshalb eine Aufbewahrung in unmittelbarer Nähe von großer Hitze.
- Beim Säubern des Auszeichners niemals Nitroverdünnung oder ähnliche Lösungsmittel verwenden, die den Kunststoff angreifen.
- Dieser Auszeichner ist ein Präzisionsgerät. Eine sorgfältige Handhabung gewährleistet längerwährende, zufriedenstellende Funktionsfähigkeit.
- Der Auszeichner ist mit einer austauschbaren Permanent-Tuscherolle ausgerüstet, deshalb ist ein Nachtuschen nicht möglich.
- Bitte ausschließlich Original Etimark Etiketten verwenden. Andere Etiketten können zu Funktionsstörungen führen. In diesem Fall erlischt die Etimark Garantie.

## 5 Reinigung der Transportwalze

1

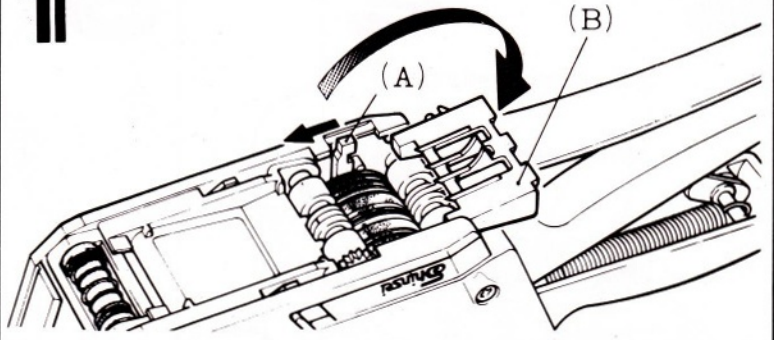

2



Nach längerem Gebrauch empfiehlt es sich, die Etiketten-Transportwalze von Staub und Kleberesten zu säubern. Die Säuberung gewährleistet einen störungsfreien Etikettenvorschub.

Verschlußhaken (A) in Pfeilrichtung drücken. Hierauf läßt sich die Tragband-Abreißvorrichtung (B) aufklappen. Die jetzt frei zugängliche Etiketten-Transportwalze mit Alkohol oder Waschbenzin säubern.

## 6 Richtige Handhabung

1

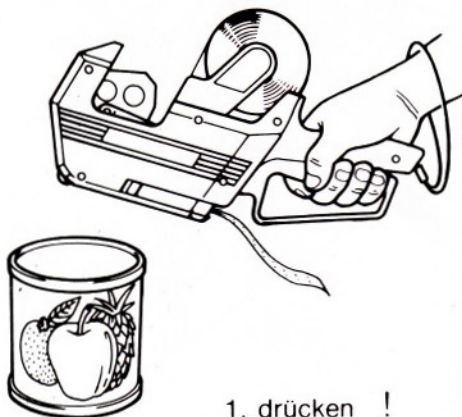

1. drücken !

2

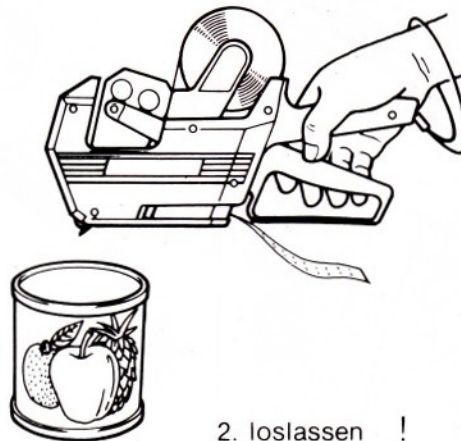

2. loslassen !

3



3. anbringen !